



Energiekette als Baugruppe

Als ENERGIEKETTENSYSTEME werden Komponenten, anschlussfertige Baugruppen oder Komplettsysteme bezeichnet.

ekd Energiekettensysteme werden als Dienstleistungspaket mit allen erforderlichen Planungs- und Realisierungsmaßnahmen bis hin zur Erprobung und Serienfreigabe angeboten.

Üblicherweise beginnt dies mit der Definition der Anforderungen, in der Verfahrweg, Verfahrgeschwindigkeit, Verfahrhäufigkeit, sonstige Belastungen wie Umgebungsbedingungen und Medieneinflüsse sowie der maximal zur Verfügung stehende Konstruktionsfreiraum festgehalten werden. Aus diesen Angaben können Anzahl und Art der Leitungen, deren Anschlüsse und die Energieketten spezifiziert werden.

Leitungen

ekd gelenkrohr kooperiert als Systemlieferant mit allen führenden Elektroleitungsherstellern (Lapp, Lütze, Nexans, SAB Bröckskes u.a.). Nach Kundenvorgabe kann ekd aus dem Angebot dieser Hersteller eine leistungs- und preisoptimierte Lösung in das System einarbeiten - egal ob Servo-, Bus-, Hybrid- oder Spezialleitungen mit oder ohne Stecker.

Gleiches gilt für Hydraulikleitungen. Norm- und Standardkomponenten werden schon in der Designphase ebenso funktions- wie kostenoptimiert eingeplant.



Energieketten

Die Auswahl und Bemessung der idealen Energiekette oder gegebenenfalls auf die Anwendung abgestimmte Sonderanfertigungen sind Routine und basieren auf Jahrzehnte langer Erfahrung.

Systemkomponenten

Mit der Erstellung von individuellen Zugentlastungssystemen, Leitungsdurchführungen Befestigungselementen, Führungsschienen, Führungsrinnen und Einhausungen werden die Projekte zur anschlussfertigen Baugruppe komplettiert - Dokumentationen und Begleitpapiere inklusive.

Versand, Wartung und Service

Die komplette Baugruppe kommt in den Versand oder kann nach Kundenabsprache durch erfahrene ekd Monteure vor Ort montiert werden. Wartung und Service bleiben in Kundenhand oder können individuell vereinbart werden.

So entsteht eine Energieführungsflattrate, die den Anwender von Logistik-, Aufwand- und Kostenexplosionen befreit.

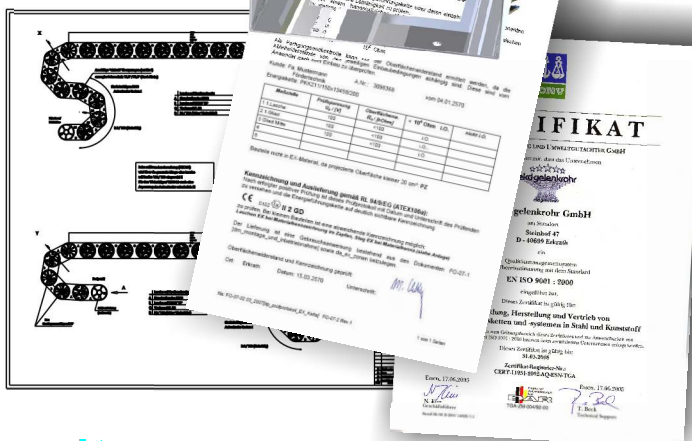

Pos.	Art.Nr.	Bezeichnung	Norm / Zeichnung	Material	Anzahl
1	1380	PKK 211/100x1500/120	Katalog		(1)
1.1	1300	Lasche PKK 210 R100		PKK GF 35	42
1.2	0384	PKK 220 Stg. 120		PKK GF 35	42
1.3	0404	PKK 220 Stabziegel		PKK GF 35	42
2		Zugentlastungsblock	C-09-BM-47011		(2)
2.1		Außenprofil		Aluminium	4
2.2		Mitteprofil		Aluminium	2
2.3		Schraube		Stivz	4
3		Mitnehmergehäuse	C-09-BM-47012		(1)
3.1		Gehäuseblech		Stivz	1
3.2		Beleuchtungsansatz		Stivz	2
3.3		Schraube		Stivz	6
4		Führungsrinne	C-09-BM-47013		(1)
4.1		Rinnenblech		Stivz	1
4.2		Bodenblech		Stivz	1
5		Medienversorgung			(1)
5.1		Medienlsg. mit Anschluss	C-09-BM-47014		4
6		Leitungsbelegung			(1)
6.1		Daten- und Senacoffg	C-09-BM-47015	Aluminium	2
6.2		Versorgung (elekt.)	C-09-BM-47016		2
6.3		Hydraulikleitungen	C-09-BM-47017		7

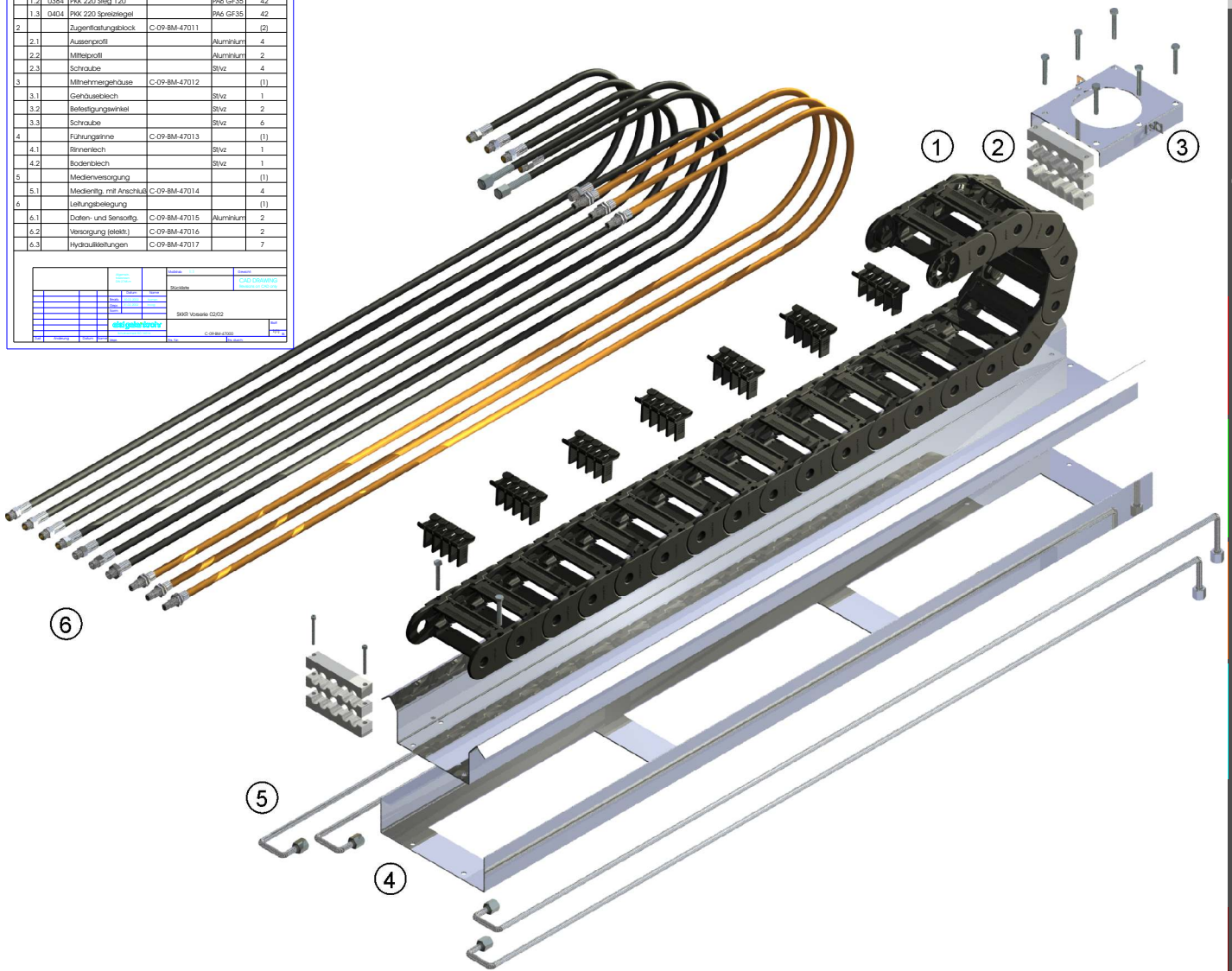

Anwendungen:

Krananlagen, Teleskopsysteme, Handhabungsgeräte u. v. m.

